

## Helkroppsseil 25000

### Spesifikasjoner

Stoff: Nylon, Kordfløyel i bomull  
 Kantbånd: Polyester  
 Max-last: 180 kg  
 Størrelser: S, M, L, XL  
 Vaskeråd: Se etikett på løfteseil  
 EAN-kod: Se [www.humancare.se/lifts](http://www.humancare.se/lifts)

## Helkroppsseil Nett 25005

### Spesifikasjoner

Stoff: Polyesternet  
 Kantbånd: Polyester  
 Max-last: 180 kg  
 Størrelser: S, M, L, XL  
 Vaskeråd: Se etikett på løfteseil  
 EAN-kod: Se [www.humancare.se/lifts](http://www.humancare.se/lifts)

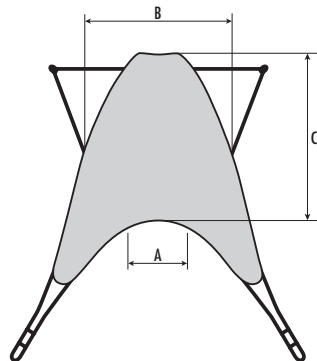

Størrelse		Fargekode	A	B	C
S	Small	Rød	28	66	88
M	Medium	Gul	31	79	94
L	Large	Grønn	35	92	99
XL	Extra large	Blå	38	106	104



Human Care Norge AS, Furuveien 11, NO-2020 Skedsmokorset  
 Tel 63 87 78 13 • Fax 63 87 78 17 • E-post: [post@hcn.no](mailto:post@hcn.no) • [www.hcn.no](http://www.hcn.no)

040301-010N



## Helkroppsseil 25000 Helkroppsseil Nett 25005

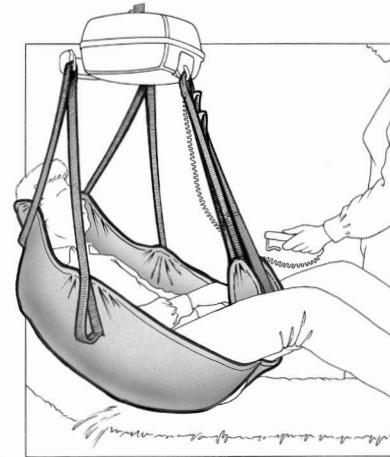

CE

Human Care Helkroppsseil er et forflyttingsseil som først og fremst er beregnet for personer som behøver en god støtte for hele kroppen. Man får en tilbakeleitet sittestilling som gjør at belastningen på bena minsker.

25000 og 25005 er tilpasset for to- og trepunkts opphenging.

### Viktig!

⚠ Løft og forflytting av en person innebærer alltid en risiko. Les derfor nøye igjennom bruksanvisning for både løfter og løftetilbehøret. Forviss deg alltid om at det løftetilbehøret du anvender, fungerer sammen med løfteren. Som pleier/medhjelper er du ansvarlig for pleiemottagerens sikkerhet og du må kjenne til vedkommendes mulighet til å tåle løftesituasjonen. Ved usikkerhet kontakt leverandøren.

## Løft fra liggende

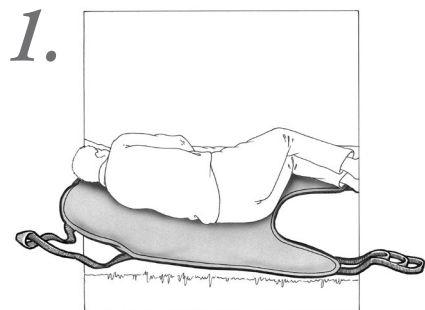

Legg pleiemottageren på siden. Før inn seilet slik at midten på seilet havner langs ryggraden. Legg merke til seilets merking (utside-opp). Seilets nedre del skal være rett under halebenet. Rull pleiemottageren over på den andre siden og dra fram seilet. Legg pleiemottageren på rygg.

Dersom sengen er hev- og senkbar, kan du med fordel heve hodedelen slik at pleiemottageren kommer opp i halvt sittende.

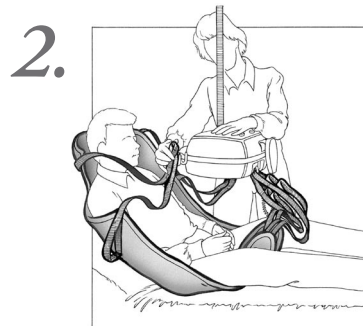

Dra fram bendelene mellom pleiemottagerens ben. Senk ned løfteren i høyde med magen. Dersom man ønsker det, kan den venstre bendelen tres inn i hempen på utsiden av den høyre bendelen. Hekt på bendelenes løftestropper i løfterens benkrok. Vend løfteren og hekt ryggdelens løftestropper på løftegalgen. Hold løfteren unna pleiemottagerens ansikt med den ene hånden mens du kjører løfteren opp over hodet.

*Alternativ: Seilet kan også brukes med topunkts oppheng. Hempen på den høyre bendelen brukes da ikke. I stedet krysses bendelene.*

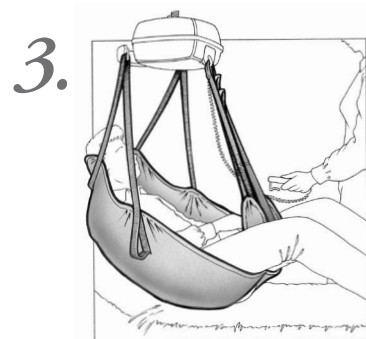

Stopp i denne posisjonen og kontroller at alle løftestroppene er stramme og at de sitter på rett sted.

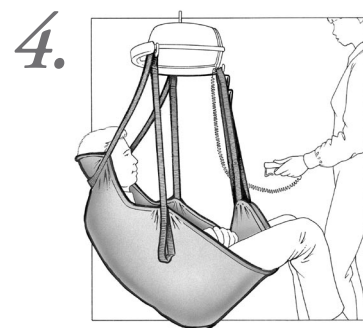

Fortsett løftet. Det kan bli nødvendig å senke sengen noe. Løft litt i pleiemottagerens ben samtidig som du vrir ham fra sengen. Hold gjerne din arm omkring pleiemottageren under forflytningen for å skape større trygghet.

## Løft fra sittende



Før seilet ned bakom ryggen. Legg merke til seilets merking (utside-opp). Seilet skal ned slik at underkanten er nede ved halebenet. Dra fram seilets bendeler.



Dra seilets bendeler opp mellom pleiemottagerens ben. Senk løfteren ned i høyde med magen. Om ønskelig kan den venstre bendelen tres inn i hempen på utsiden av den høyre bendelen. Hekt bendelenes løftestropper på løfterens benkrok. Snu løfteren og hekt ryggdelens løftestropper på galgen. Hold løfteren unna pleiemottagerens ansikt med den ene hånden mens du kjører løfteren opp over hodet.

*Alternativ: Seilet kan også brukes med topunkts oppheng. Hempen på den høyre bendelen brukes da ikke. I stedet krysses bendelene.*

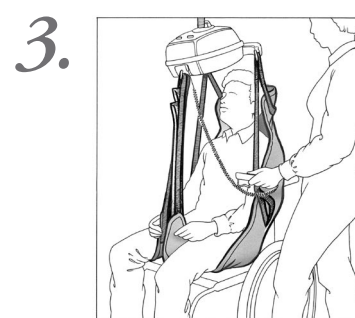

Stopp i denne posisjonen og kontroller at alle løftestroppene er stramme og at de sitter på rett sted.



Fortsett løftet. Hold gjerne din arm omkring pleiemottageren under forflytningen da det skaper en større trygghet.